



## Блок управления коллекторным двигателем постоянного тока BMSD-40MODBUS

Контроллер серии BMSD-Modbus предназначен для управления коллекторным двигателем постоянного тока с номинальным током до 40А. Контроллер регулирует скорость вращения двигателя, задает направление вращения, обеспечивает стабилизацию скорости при использовании датчиков Холла, управляет разгоном и торможением. Благодаря функции ограничения тока контроллер защищает двигатель от перегрузок.

### Технические характеристики

- Напряжение питания — 12...24 В
- Номинальный ток двигателя — 40 А
- Настраиваемое ограничение тока — 2...60 А
- Защита от короткого замыкания — 100 А
- Коммуникационный интерфейс — RS-485, Modbus ASCII или RTU
- Максимальное сопротивление замкнутых контактов — 4,7 кОм



### Габаритные и присоединительные размеры

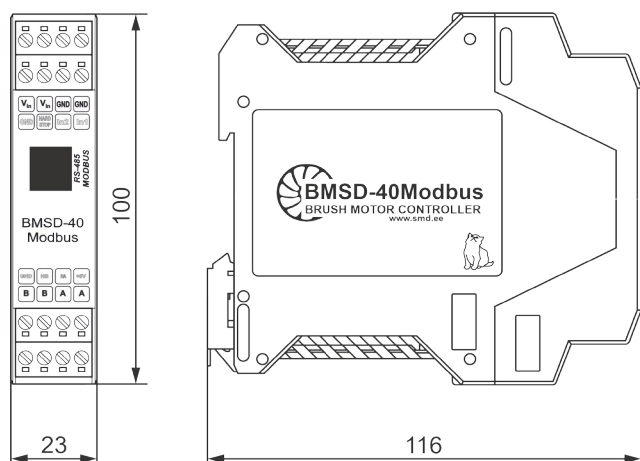

### Основные функциональные возможности

- Задание скорости вращения вала двигателя по Modbus
- Задание величин ускорения и замедления
- Задание максимального значения тока двигателя
- Составление пользовательской программы управления, старт программы по команде по Modbus или автоматически при включении питания привода
- Программирование входов IN1 и IN2, которые также можно использовать в качестве сигналов START/STOP и REVERSE/DIRECTION
- Выбор логики работы входных сигналов IN1 и IN2 (START/STOP и REVERS) – срабатывание по фронту или уровню сигнала
- Сигнализация режима работы и индикация нештатных ситуаций