



## Драйвер шаговых двигателей SMD-2.8DIN

Драйверы шаговых двигателей SMD-2.8DIN изделия, предназначенные для управления шаговыми двигателями с максимальным током фазы 2.8А.

### Технические характеристики

- Напряжение питания драйвера — 12...24 В
- Максимальный выходной ток фазы двигателя — 2,8 А
- Максимальное дробление шага двигателя — 1/256
- Максимальное значение напряжения на выходе FAUL — 48 В
- Максимальный ток нагрузки на выходе FAULT — 50 мА



Драйверы изготовлены на современной элементной базе с применением новых инженерных решений, что позволяет двигателям достигать высоких скоростей с сохранением полезного крутящего момента. Дробление основного шага до 1/256 обеспечивает исключительную плавность и точность позиционирования, а сигнал о состоянии блока «FAULT» позволяет отслеживать нештатные ситуации, возникающие в процессе работы. Помимо этого SMD-2.8DIN имеют функцию STO (Safe Torque Off), обеспечивающую снятие момента удержания при аварийных ситуациях.

### Габаритные размеры драйвера шаговых двигателя

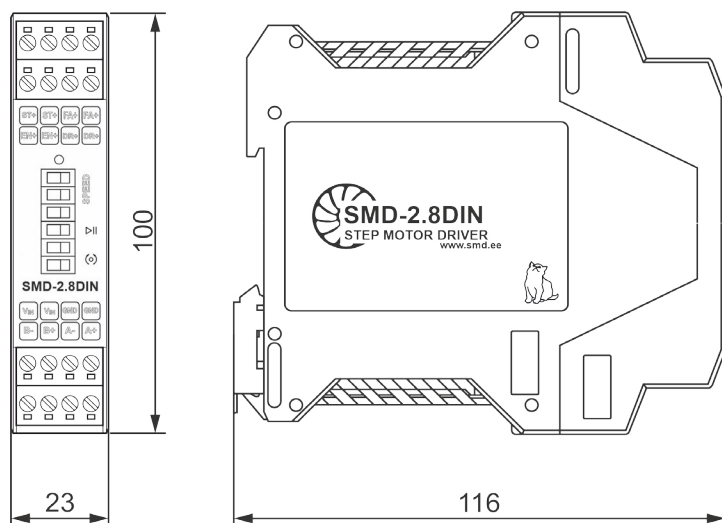

### Функциональные возможности

- Управление блоком осуществляется посредством логических сигналов: «РАЗРЕШЕНИЕ», «ШАГ», и «НАПРАВЛЕНИЕ».
- Запуск двигателя возможен после подачи сигнала на вход «РАЗРЕШЕНИЕ».
- Поворот ротора ШД на один шаг или часть шага осуществляется по фронту сигнала «ШАГ», в сторону заданную сигналом «НАПРАВЛЕНИЕ».
- Установка максимального тока фаз двигателя и величины дробления шага осуществляется микропереключателями расположенными на лицевой панели блока.
- Выходной сигнал «FAULT» предназначен для отслеживания состояния блока. В нормальном состоянии драйвера сопротивление между клеммами «FAULT+» и «FAULT-» составляет 150- 160 Ом. При возникновении аварийной ситуации сопротивление между клеммами стремится к бесконечности.